

Экспресс-оценка степени соответствия тенденций развития современной России ключевому направлению эволюции общества

Ю. И. Шорохов

Тверской государственный университет
Кафедра экономики и управления производством

Для оценки тенденций социально-экономического развития предложено использовать интегральный критерий, характеризующий степень соответствия реализованной траектории развития ключевому направлению эволюции. Дана характеристика ключевого направления. Предложена иерархия показателей степени такого соответствия и методика интегральной оценки тенденций развития. Приведены результаты оценки тенденций развития современной России.

Ключевые слова: ключевое направление развития; радикальные реформы; наука; образование; интеграция; консолидация; демократизация; дезинтеграция; коллапс.

Современная экономика, основанная на разделении труда, специализации и кооперировании, обладает, с одной стороны, высоким потенциалом социально-экономического развития, с другой – несёт в себе не меньший потенциал разрушения.

Реализуемая на практике траектория развития определяется сложившимся соотношением сил интеграции и дезинтеграции, которые всегда присутствуют в условиях рыночной экономики [1].

Появление центростремительных сил - сил интеграции, обусловлено осознанием преимуществ разделения труда, специализации и кооперирования, а центробежных, сил дезинтеграции, пониманием преимуществ стратегии независимого, автономного поведения в ситуации социальной дилеммы, перед которой стоит каждый участник рыночных отношений. В условиях социальной дилеммы, которая характеризуется сильной взаимозависимостью и ограниченностью ресурсов, оптимальной стратегией поведения является стратегия взаимовыгодного сотрудничества, однако её реализация возможна лишь в условиях взаимного доверия. Поскольку отношения конкуренции порождают недоверие и даже вражду [2], стратегия нарушителя согласованной стратегии в краткосрочной перспективе оказывается наиболее выгодной. Появление нарушителей приводит к сильной дифференциации населения по уровню доходов, причем наибольшие потери несут стороны, не нарушающие согласованную стратегию. Естественное стремление последних улучшить свое материальное положение пользуясь примером более богатой части населения провоцирует активизацию центробежных сил, вызывает лавинообразный процесс отклонения от согласованного поведения, следствием чего является локальный краткосрочный рост благосостояния нарушителей и стремительное ухудшение общей ситуации. Экономика при этом приобретает ярко выраженный перераспределительный характер. Именно на этом этапе развития могут наступить «смутные времена», характеризующиеся максимальной неопределённостью, усилением дезинтеграционных процессов, снижением качества жизни, хаотическими действиями власти по улучшению ситуации, опирающимися на устаревший опыт, переделом собственности, обострением борьбы за власть и запуском механизмов саморазрушения.

Дальнейший ход событий зависит от уровня развития науки о закономерностях радикальных социально-экономических трансформаций и наличия научно-обоснованных представлений о рациональном в сложившихся условиях способе интеграции, а также о механизмах перехода в новое состояние. Немаловажными факторами при этом являются реальная роль науки в социально-экономическом

развитии, истинные цели и ценности власти и других ключевых активных участников процесса реформирования и потенциал их влияния на всех остальных участников.

Результатом процессов смутного времени может быть либо переход на принципиально новую, эффективную траекторию развития, либо дальнейшая дезинтеграция, возврат на предыдущую стадию развития и, возможно, коллапс [1: с. 65].

Поскольку главная задача любого сообщества в смутные времена состоит в выборе и реализации способа перехода на принципиально новую, эффективную траекторию развития, попытаемся охарактеризовать её более подробно.

Для начала сформулируем общее требование, которому должно соответствовать целевое состояние реформ на любом этапе развития общества: **Реформы должны соответствовать главному, ключевому направлению его эволюции.**

Анализ исторических фактов, научных публикаций, а также многочисленных теорий социально-экономического развития позволил выявить следующие составляющие ключевого направления:

1. Всё возрастающие масштабы интеграции. Тенденция к интеграции это общая тенденция, которая прослеживается на протяжении всего времени существования земли, сначала для неживой, а затем и для живой природы [3]. Изменение способа интеграции: увеличение степени консолидации общества, постепенный переход от принудительной и вынужденной интеграции к интеграции добровольной на основе согласованных целей и ценностей. Такой переход уже достаточно чётко прослеживается на уровне отдельных организаций [4]. Его необходимость подчёркивается различными авторами [5, 7].

2. Всё возрастающая роль науки. Экономика постепенно трансформируется в экономику знаний, но такая трансформация невозможна без хорошо развитой системы генерирования новых знаний. При этом наиболее важной отраслью знаний со временем должна стать наука о человеке и обществе [3], достижения которой позволят отказаться от высокорискованного метода проб и ошибок при выборе целей развития и способов их достижения и постоянно оставаться в русле ключевого направления эволюции.

3. Повышение культурного и образовательного уровня населения, интеграция науки и образования, доступность образования любого уровня для любого человека. Только высокообразованные люди, владеющие самыми современными знаниями, способны генерировать новые знания и использовать их на практике в различных сферах деятельности - от управления на всех уровнях иерархии, до производства наукоёмкой продукции.

4. Демократизация общества: создание структур, процедур и стимулов для вовлечения и участия граждан в выявлении и решении проблем на местном, региональном и государственном уровнях; создание механизмов контроля населением деятельности власти и, в случае необходимости, оперативного лишения её властных полномочий.

Учитывая приведённые выше общие тенденции, дать интегральную оценку текущему направлению социально-экономического развития можно при помощи четырёх групповых показателей, характеризующих прогресс в каждом из выделенных частных направлений. В свою очередь, каждый из групповых показателей может быть представлен как результат влияния совокупности показателей следующего уровня иерархии, и т.д. Вариант иерархии показателей оценки степени соответствия реализуемой (выбранной для реализации) программы развития общества ключевому направлению, предложенный автором, выглядит так (Рис.1).

На этом рисунке G_1, G_2, G_3, G_4 – групповые показатели, характеризующие: прогресс в консолидации общества; успехи в развитии науки, в том числе науки о человеке и обществе; достижения в области культуры и образования; прогресс в развитии демократии соответственно.

Частными показателями первой группы являются:

$g_{1,1}$ – прогресс в создании инфраструктуры формальных и неформальных коммуникаций, в их организационном и материально-техническом обеспечении;

$g_{1,2}$ – успехи в обеспечении реального единства формальных норм, правил, прав и ответственности для всех без исключения групп населения и их отдельных представителей;

$g_{1,3}$ – прогресс в разработке (популяризации) глобальных целей, согласованных с целями основных групп населения и создании субъективно-значимых стимулов для содействия достижению этих целей;

$g_{1,4}$ – результаты разработки и реализации для различных возрастных групп населения учебных программ формирования навыков эффективного взаимозависимого поведения, а также популяризации опыта успешного неформального взаимодействия и негативных последствий независимого поведения в условиях взаимозависимости.



Рис.1 Иерархия показателей соответствия программы развития общества ключевому направлению его эволюции

Частные показатели второй группы:

$g_{2,1}$ – тенденции в изменении объёмов ресурсов, выделяемых на развитие науки в целом;

$g_{2,2}$ – успехи в исследовании закономерностей индивидуального и группового поведения и закономерностей развития общества;

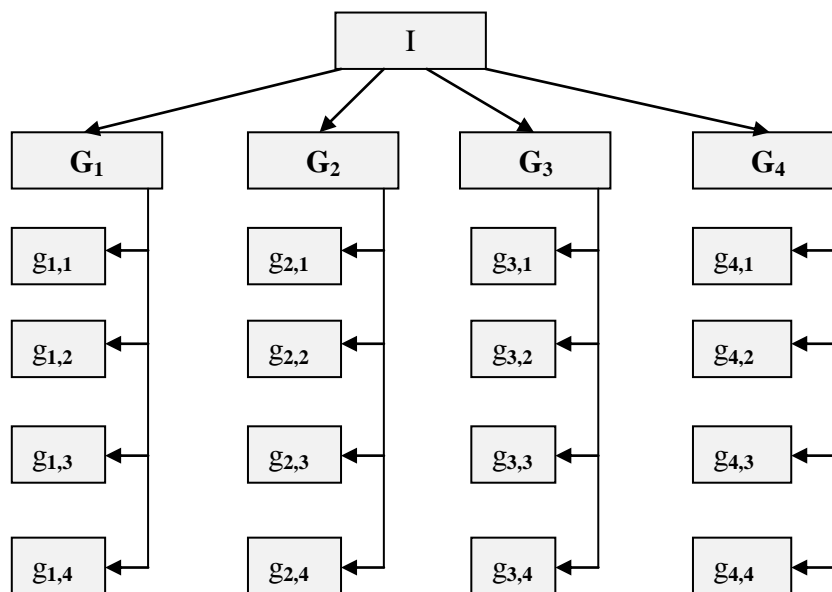
$g_{2,3}$ – усилия государства по повышению привлекательности и престижности научной деятельности;

$g_{2,4}$ – прогресс в организационно-техническом обеспечения научной деятельности.

Частные показатели третьей группы:

$g_{3,1}$ – содействие повышению доступности образования любого уровня для каждого представителя общества;

$g_{3,2}$ – степень взаимодействия науки и образования и учёта в учебном процессе новейших научных знаний, в том числе в области исследования закономерностей поведения человека и общества;

$g_{3,3}$ – степень использования в учебном процессе современных образовательных технологий;

$g_{3,4}$ – усилия по повышению привлекательности и престижности преподавательской деятельности.

Частные показатели четвёртой группы:

$g_{4,1}$ – создание структур и процедур участия граждан в выявлении и решении проблем на местном, региональном и государственном уровнях;

$g_{4,2}$ – создание субъективно-значимых стимулов для активного, творческого участия граждан в выявлении и решении проблем;

$g_{4,3}$ – создание механизмов контроля населением деятельности власти и, в случае необходимости, оперативного лишения её властных полномочий;

$g_{4,4}$ – организация обучения населения навыкам участия в демократическом управлении развитием на местном, региональном и государственном уровнях.

Значения каждого из частных показателей можно оценить экспертным путём по шкале от -1 до +1. При этом максимальное значение $g_{i,j}=+1$, если, по мнению эксперта, налицо радикальное улучшение ситуации в рассматриваемой сфере деятельности; минимальное значение $g_{i,j} = -1$, если ситуация ухудшилась радикальным образом; $g_{i,j} = 0$, если эксперт считает, что ситуация за рассматриваемый отрезок времени практически не изменилась; промежуточные значения – это положительные или отрицательные десятичные дроби.

Значения групповых показателей $G_1 – G_4$ в первом приближении можно оценить как среднеарифметические соответствующих частных показателей, а интегрального показателя I , характеризующего степень соответствия тенденций развития (или программы реформирования) ключевому направлению эволюции общества, как среднее арифметическое групповых показателей.

Отрицательное значение интегрального показателя свидетельствует о том, что реализация рассматриваемой программы ведёт общество в направлении, противоположном ключевому. Его значения, близкие к -1, показывают, что наиболее вероятным результатом её (программы) реализации является усиление центробежных сил, дезинтеграция общества, и, возможно, коллапс. О полном соответствии программы ключевому направлению свидетельствует значение I близкое +1.

В приведённой выше методике предполагается, что все частные показатели имеют одинаковую важность с точки зрения их влияния на соответствующие групповые показатели, а групповые – одинаково важны с точки зрения их влияния на показатель интегральный. Для более корректной оценки значения интегрального показателя I можно воспользоваться методом иерархий [6]. Его применение позволяет оценить значения важностей групповых (W_1, W_2, W_3, W_4), а также частных показателей $w_{i,j}$,

где i – номер группового показателя, а j – номер частного показателя i –той группы.

С учётом важностей формула оценки I имеет следующий вид:

$$I = \sum_{i=1}^4 W_i \times \sum_{j=1}^4 w_{i,j} \times g_{i,j}$$

Оценка текущего вектора развития может быть выполнена по исходным данным, характеризующим тенденции изменения перечисленных выше групповых и частных показателей соответствия за время правления существующей власти. Эти тенденции можно выявить по материалам открытой печати. Результаты оценки тенденций развития современной России, выполненные группой из девяти экспертов, докторов и кандидатов наук (экономических, технических и юридических), приведены ниже. Их оценки подтверждаются данными официальной статистики, различными научными

публикациями, а также результатами собственных исследований автора. Итоги их работы таковы:

$$G_1 = -0,64; G_2 = -0,63; G_3 = -0,48; G_4 = -0,55.$$

Без учёта важности групповых показателей значение интегрального показателя степени соответствия тенденций развития современной России ключевому направлению $I = -0,57$ (Рис.2).



Рис. 2 Результаты экспресс-оценки направления развития современной России

Это означает, что Россия в настоящее время уверенно движется к дезинтеграции и коллапсу.

Оценка текущего направления развития – это первый, качественный, но необходимый шаг в решении задачи коррекции траектории дальнейшего развития. Перспективы такой коррекции зависят от текущего состояния общества, состава основных активных и пассивных участников процесса преобразований, истинных целей и ценностей власти и других участников, потенциала их взаимного влияния, структуры и соотношения сил поддержки – противодействия изменениям. Анализ этих перспектив будет посвящена следующая статья автора.

Список литературы:

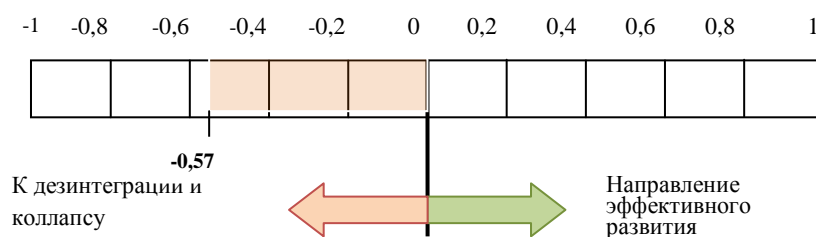
1. Шорохов Ю.И. Силы интеграции и дезинтеграции в социально-экономическом развитии: причины и следствия. / Вестник Тверского Государственного Университета. Серия «Экономика и управление». № 20, 2012, стр. 59-67
2. Майерс Д. Социальная психология / пер. с англ. – СПб: Питер, 1996.-685 с.
3. Пьер Тейяр де Шарден. Феномен человека. –М: НАУКА, 1987, 240с.
4. Шорохов Ю.И. Системные, организационные, социально-психологические и психологические факторы эффективности организаций –Тверь: Твер. Гос. Ун-т, 2011 .-172 с.
5. Сухомлинова В.В. Эволюционный путь государства. / Материалы четвертого Всероссийского постоянно действующего научного семинара "Самоорганизация устойчивых целостностей в природе и обществе". Апрель 2000 г.
6. Саати Т. Принятие решений. Метод анализа иерархий. – М., 1993.-278 с.
7. Горшков М.К.(ред) Социальные факторы консолидации российского общества: социологическое измерение.–Москва: Новый хронограф, 2010 – 256 с.